

1

2

3

4

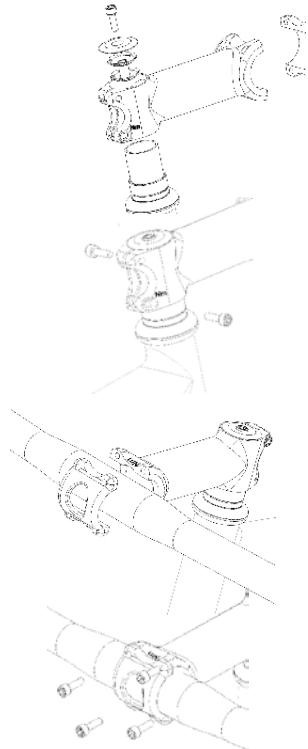

PRO
POWERS YOUR
PERFORMANCE

www.pro-bikegear.com

Stem Installation instructions [UK]

IMPORTANT

This product must be used only in the cycling applications for which it was designed. Using this product in cycling applications other than those for which it was designed is dangerous and could result in injury. Any such misuse will also mean that the product will not be covered by the PRO Warranty. The cycling applications of PRO products are divided into the following categories: Trekking, Road Racing, Cyclo-Cross, Track, MTB, Downhill, Freeride and BMX. If you have any questions, or you are unsure about whether the cycling applications of this PRO product comply with your intended use, please contact your local PRO dealer, PRO distributor and/or our website www.pro-bikegear.com.

General:

These installation instructions apply to all PRO threadless stems. Please read these instructions thoroughly before installation. For safe use and compliance with warranty policy, proper installation in accordance with these instructions is required.

Preparations:

Always follow the fork and headset manufacturer's instructions for installing the fork and headset. For cutting the fork to the correct length and expander choice (depends on alloy or carbon steerer tube) also check the fork and headset manufacturer's instructions.

Tools required / recommended:

- Allen wrench
- PRO Torque wrench, PR100346 (strongly recommended), or else Allen wrench
- Grease
- Sandpaper

Note: If you don't have the required tools available, or you don't know how to use them properly, please ask your local PRO dealer to install the stem according to these instructions.

Installation:

- I. Grease all threaded holes before assembly.
- II. Check fork steerer tube and stem clamps for sharp edges. Remove them with a piece of sandpaper.
- III. Slide the stem over the steerer tube (see figure 1) Use the Allen wrench to apply the topcap bolt. For detailed adjustment of this topcap and bolt, see service instructions manual of headset manufacturer.
- IV. Use the Allen wrench to apply the two bolts onto the rear stemclamp (see figure 2). Use the torque wrench to tighten the bolts up to the torque that is indicated near the bolts (see figure 2).
- V. Install the handlebar using the removable front stemcap(s) (see figure 3). Use the Allen wrench to apply the four bolts (see figure 4). Use the torque wrench to tighten the bolts up to the torque that is indicated near the bolts (see figure 4).

⚠ Warnings:

- If above mentioned installation guidelines will not be followed, serious injuries could occur.
- If after a crash or other impact the stem is damaged (bents, cracks, scrapes or hairline fractures) always replace the stem and all adjoining parts.
- Do not grease the clamping area's as this may cause the handlebar or stem to slip while riding.
- If installing on a 1" steerer tube, you must use an aluminum shim.
- Never apply a higher torque than recommended.

ⓘ Info:

- By flipping the stem, an alternative height position can be achieved.
- For more information, please contact your local dealer, or look at www.pro-bikegear.com

Instrucciones de instalación de la potencia [ES]

IMPORTANTE

Este producto debe ser utilizado exclusivamente en las modalidades ciclistas para las que fue diseñado. La utilización de este producto en modalidades ciclistas diferentes a aquellas para las que fue diseñado resulta peligroso y podría ocasionar lesiones. Todo mal uso supondrá también la pérdida de cobertura de la garantía PRO en el producto. Las modalidades ciclistas de los productos PRO están divididas en las siguientes categorías: trekking, carreras, ciclo-cross, pista, MTB, downhill, freeride y BMX. Si tuviera cualquier duda o desconociera si el uso de este producto PRO es apropiado para la modalidad a la que desea destinarlo, consulte a su comercial PRO local, distribuidor PRO o visite nuestra página Web en www.pro-bikegear.com.

General:

Estas instrucciones de instalación son aplicables a todas las potencias sin rosca PRO. Sírvase leer atentamente estas instrucciones antes de iniciar la instalación. Para garantizar un uso seguro y el cumplimiento de la política de garantía, es necesario llevar a cabo la instalación en conformidad con estas instrucciones.

Preparación:

Acate siempre las instrucciones de instalación del fabricante del juego de dirección y la horquilla. Antes de cortar la horquilla a la longitud correcta y preferencia de extensor (dependiendo de si se trata de un tubo de dirección de aleación o carbono), consulte también las instrucciones de los fabricantes del juego de dirección y la horquilla.

Herramientas necesarias / recomendadas:

- Llave Allen
- Llave dinamométrica PRO, PR100346 (firmemente recomendada), o bien una llave Allen
- Grasa
- Papel de lija

Nota: si no dispone de las herramientas necesarias, o desconoce su uso correcto, solicite a su distribuidor local de PRO la instalación de la potencia conforme a estas instrucciones.

Instalación:

- I. Aplique grasa a todos los orificios roscados antes de iniciar el montaje.
- II. Revise el tubo de dirección de la horquilla y las abrazaderas de la potencia en busca de aristas afiladas. Elimínelas con ayuda del papel de lija.
- III. Deslice la potencia sobre el tubo de dirección (véase la figura 1). Utilice la llave Allen para aplicar el perno del tapón superior. Para realizar el ajuste detallado de este tapón superior y perno, consulte el manual de instrucciones de servicio del fabricante del juego de dirección.
- IV. Utilice la llave Allen para aplicar los dos pernos sobre la abrazadera trasera de la potencia (véase la figura 2). Utilice la llave dinamométrica para apretar los pernos hasta alcanzar el par de apriete indicado junto a los mismos (véase la figura 2).
- V. Instale el manillar empleando el tapón(es) frontal extraíble (véase la figura 3). Utilice la llave Allen para aplicar los cuatro pernos (véase la figura 4). Utilice la llave dinamométrica para apretar los pernos hasta alcanzar el par de apriete indicado junto a los mismos (véase la figura 4).

⚠ Advertencias:

- El no cumplimiento de las pautas de instalación aquí detalladas podría ocasionar lesiones graves.
- Si, tras una caída u otro tipo de impacto, la potencia resultara dañada (inclinación, grietas, arañazos o fracturas finas) sustituya siempre la potencia y todas las piezas adyacentes.
- No aplique grasa en el área de fijación y apriete, ya que esto puede provocar el deslizamiento del manillar o la potencia durante el uso de la bicicleta.
- Si realiza la instalación en un tubo de dirección de 1", deberá utilizar un separador de aluminio.
- Nunca aplique un par de apriete superior o inferior al recomendado.

ⓘ Información:

- Mediante la inversión de la potencia es posible disfrutar de una posición de altura alternativa.
- Para obtener más información, sírvase entrar en contacto con su distribuidor local, o visite www.pro-bikegear.com

Instruções de instalação do avanço [PT]

IMPORTANTE

Este produto deve ser utilizado exclusivamente nas aplicações de ciclismo para as quais foi concebido. A sua utilização em aplicações que não aquelas para as quais foi concebido é perigosa e poderá provocar lesões. Qualquer utilização incorrecta significa, igualmente, que o produto deixará de estar coberto pela Garantia PRO. As aplicações de ciclismo dos produtos PRO dividem-se nas seguintes categorias: Trekking, Estrada, Cyclo-Cross, Pista, BTT, Downhill, Freeride e BMX. Em caso de dúvida, ou se não tem a certeza de que as aplicações de ciclismo para este produto PRO estão de acordo com a utilização que lhes pretende dar, contacte o seu fornecedor local PRO, o distribuidor PRO e/ou visite o nosso Web site em www.pro-bikegear.com.

Generalidades:

Estas instruções de instalação aplicam-se a todos os avanços PRO sem rosca. Leia cuidadosamente as instruções antes de efectuar a instalação. Para assegurar o uso seguro e a conformidade com a política de garantia, é necessário que a instalação seja feita de acordo com estas instruções.

Preparações:

Siga sempre as instruções do fabricante para instalar a forqueta e o cubo de direcção. Veja também as instruções do fabricante da forqueta e do cubo de direcção para cortar a forqueta ao comprimento correcto e para a escolha do extensor (depende se o tubo de direcção é em liga leve ou em carbono).

Ferramentas necessárias/aconelhadas:

- Chave hexagonal
- Chave dinamométrica PRO, PR 100346 (fortemente aconselhado), ou então uma chave hexagonal
- Massa lubrificante
- Lixa

Nota: Se não tiver as ferramentas necessárias disponíveis, ou se não souber utilizá-las correctamente, peça ao seu agente local PRO para instalar o avanço de acordo com estas instruções.

Instalação:

- I. Lubrifique todos os orifícios roscados antes da montagem.
- II. Verifique a coluna de direcção de forqueta e os grampos do avanço quanto a arestas afiadas. Remova-as com uma folha de lixa.
- III. Faça deslizar o avanço sobre a coluna de direcção (ver figura 1). Use a chave hexagonal para aplicar o parafuso da tampa de topo. Para ajustar este parafuso da tampa do topo, ver o manual de instruções do fabricante do cubo de direcção.
- IV. Use a chave hexagonal para aplicar os dois parafusos no grampo traseiro do avanço (ver figura 2). Use a chave dinamométrica para apertar os parafusos ao binário indicado junto aos mesmos (ver figura 2).
- V. Instale o guiador utilizando o(s) grampo(s) dianteiro(s) removível(s) do avanço (ver figura 3). Use a chave hexagonal para aplicar os quatro parafusos (ver figura 4). Use a chave dinamométrica para apertar os parafusos ao binário indicado junto aos mesmos (ver figura 4).

⚠ Avisos:

- Caso as directrizes de instalação acima mencionadas não foram seguidas, poderão ocorrer sérias lesões.
- Se, após um acidente ou outro impacto, o avanço ficar danificado, (entortado, rachado, arranhado ou fracturado), deve-se sempre trocar a avanço e todas as peças adjacentes.
- Nunca lubrifique as áreas de aperto do guiador ou do avanço, porque poderá levar a avanço e todas as peças adjacentes.
- Se a instalação for feita numa coluna de direcção de 1 polegada, um calço de alumínio deve ser utilizado.
- Nunca aplique um binário superior ao recomendado.

ⓘ Informação:

- Virando o avanço, consegue-se uma posição alternativa em termos de altura.
- Para mais informação, contacte o seu agente local ou vá a www.pro-bikegear.com

Instructions de montage de la potence [FR]

IMPORTANT

Ce produit doit être utilisé exclusivement pour les utilisations cyclistes pour lesquelles il a été conçu. L'utilisation de ce produit pour des utilisations cyclistes autres que celles pour lesquelles il a été conçu est dangereuse et peut entraîner des blessures. Tout usage impropre tel qu'indiqué ci-dessus annulera également la garantie PRO. Les utilisations cyclistes des produits PRO sont divisées dans les catégories suivantes : Trekking, Course sur Route, Cyclo-Cross, Piste, VTT, Downhill, Freeride et BMX. Si vous avez des questions ou si vous n'êtes pas sûr que les utilisations

cyclistes de ce produit PRO sont conformes à l'usage que vous avez l'intention d'en faire, veuillez contacter votre agent local PRO, votre distributeur PRO et/ou notre site Internet www.pro-bikegear.com.

Généralités :

Ces instructions concernent toutes les potences non filetées PRO. Veuillez lire attentivement ces instructions avant l'installation. Pour une utilisation en toute sécurité et en conformité avec la garantie, une installation appropriée est nécessaire.

Préparation :

Veuillez toujours respecter les instructions du fabricant pour le montage de la fourche et du jeu de direction. Pour avoir une fourche coupée à la longueur appropriée ainsi qu'un prolongateur adapté (selon le matériau du pivot de fourche, alliage ou carbone), il convient de consulter les instructions du fabricant de la fourche et du jeu de direction.

Outils nécessaires/recommandés :

- Clé hexagonale
- Clé dynamométrique PRO, démonte-boîtier PR100340 (fortement recommandé) ou clé hexagonale.
- Lubrifiant
- Papier abrasif

Remarque : Si vous ne disposez pas de tous les outils requis, ou si vous ne savez pas les utiliser correctement, veuillez demander à votre revendeur PRO d'installer la potence conformément aux présentes instructions.

Installation :

- I. Lubrifiez tous les orifices filetés avant le montage.
- II. Vérifiez que le pivot de fourche et le collier de la potence n'ont pas de bords saillants. Éliminez-les à l'aide d'un morceau de papier abrasif.
- III. Glissez la potence sur le pivot de fourche (Cf. figure 1). A l'aide de la clé hexagonale, fixez le bouchon vissant. Pour plus de détails sur le montage de ce dernier, reportez-vous aux instructions relatives au manuel du fabricant du jeu de direction.
- IV. A l'aide de la clé hexagonale, serrez les deux boulons sur le collier arrière de la potence (Cf. figure 2). A l'aide de la clé dynamométrique, serrez les boulons au couple indiqué à proximité de ces derniers (Cf. figure 2).
- V. Installez le guidon en utilisant le(s) bouchon(s) de potence avant amovible(s) (Cf. figure 3). A l'aide de la clé hexagonale, serrez les quatre boulons (Cf. figure 4). A l'aide de la clé dynamométrique, serrez les boulons au couple indiqué à proximité de ces derniers (Cf. figure 4).

⚠ Avertissements :

- Vous pouvez vous blesser gravement si vous ne respectez pas les instructions mentionnées ci-dessus.
- Si la potence est endommagée (torsion, fêlure, éraflure ou craquelure) lors d'une chute ou d'un choc, il convient toujours de remplacer la potence et les pièces attenantes.
- Ne lubrifiez pas la zone de serrage, car le cintre ou la potence peut glisser en pédalant.
- Si vous montez un pivot de fourche 1", vous devez utiliser une cale en aluminium.
- Ne serrez jamais au-delà ou en dessous du couple recommandé.

ⓘ Info :

- En inversant la potence, vous pouvez obtenir une autre position en hauteur.
- Pour plus d'information, veuillez contacter votre agent local ou consultez notre site www.pro-bikegear.com

Attacco manubrio - Istruzioni per l'installazione [IT]

IMPORTANTE

Il presente prodotto deve essere utilizzato esclusivamente nelle applicazioni ciclistiche per le quali è stato progettato. L'utilizzo del prodotto in applicazioni ciclistiche diverse da quelle per cui è stato progettato è pericoloso e potrebbe provocare lesioni. In caso di utilizzo scorretto, inoltre, il prodotto non sarà più coperto dalla Garanzia PRO. Le applicazioni ciclistiche dei prodotti PRO sono suddivise nelle seguenti categorie: Trekking, Road Racing, Cyclo-Cross, Track, MTB, Downhill, Freeride and BMX. In caso di domande o dubbi circa la conformità dell'applicazione ciclistica del presente prodotto PRO con l'utilizzo che se ne intende fare, si prega di contattare il proprio rivenditore locale PRO, il proprio distributore PRO e/o di consultare il nostro sito internet www.pro-bikegear.com.

Generali:

Queste istruzioni per l'installazione si applicano a tutti gli attacchi manubrio non filettati PRO. Leggere attentamente le istruzioni prima dell'installazione. Per un uso sicuro e per conformità con

la garanzia, è necessaria una corretta installazione secondo queste istruzioni.

Preparazione:

Seguire sempre le istruzioni del produttore di forcella e serie sterzo per installare la forcella e la serie sterzo. Per tagliare la forcella alla giusta lunghezza e scegliere l'expander (a secondo del materiale del cannotto forcella, lega o carbonio) controllare anche le istruzioni del produttore di forcella e serie sterzo.

Attrezzi necessari / raccomandati:

- Chiave a brugola
- Chiave dinamometrica PRO, PR100346 (fortemente raccomandata), o altra chiave a brugola
- Grasso
- Carta abrasiva

Nota: Se non si dispone degli attrezzi necessari, oppure non si è in grado di usarli in maniera appropriata, chiedere al proprio rivenditore locale PRO di installare l'attacco manubrio seguendo queste istruzioni.

Installazione:

- Ingrassare tutti i fori filettati prima dell'assemblaggio.
- Verificare se ci sono bordi taglienti sul cannotto forcella e sull'attacco manubrio. Eventualmente eliminarli con un pezzo di carta abrasiva.
- Far scorrere l'attacco manubrio sul cannotto forcella (vedere figura 1). Usando la chiave a brugola, applicare il tappo a vite superiore. Per il dettaglio dell'assemblamento di questo tappo superiore e della vite, vedere le istruzioni di manutenzione del produttore della serie sterzo.
- Usando la chiave a brugola applicare le due viti al bloccaggio posteriore dell'attacco manubrio (vedi figura 2). Usando la chiave dinamometrica stringere le viti di fissaggio alla coppia indicata accanto alle viti di bloccaggio (vedi figura 2).
- Installare il manubrio usando il/i tappo/i rimovibile/i dell'attacco manubrio anteriore (vedere figura 3). Usando la chiave a brugola, applicare le quattro viti di bloccaggio (vedere figura 4). Usando la chiave dinamometrica stringere le viti di fissaggio alla coppia indicata accanto alle viti di bloccaggio (vedere figura 4).

⚠ Avvertenze:

- Non seguire le suddette istruzioni di installazione può essere causa di gravi incidenti.
- Se dopo un incidente o altro impatto, l'attacco manubrio è danneggiato (piegature, incrinature, scorticature o sottili fratture) è necessario sostituire sempre l'attacco manubrio e tutte le parti contigue.
- Non ingrassare la zona di bloccaggio, perché questo può far scivolare il manubrio o l'attacco manubrio durante l'utilizzo.
- Se si installa un cannotto da 1", bisogna usare uno spessore in alluminio.
- Non applicare mai una coppia più alta di quella raccomandata.

📄 Info:

- Tramite l'inversione dell'attacco manubrio si può ottenere una posizione alternativa in altezza.
- Per ulteriori informazioni, contattare il proprio rivenditore locale o consultare **www.pro-bikegear.com**

Installatie-instructies stuurpen [NL]

BELANGRIJK

Dit product mag uitsluitend worden gebruikt voor het type fiets waarvoor het is ontworpen. Indien het wordt gebruikt voor een ander type fiets kan dit leiden tot gevaarlijke situaties en persoonlijke letsel. In geval van verkeerd gebruik wordt bovendien geen garantie (PRO) op het product verleend. De fietsstypes waar de PRO-producten voor zijn ontworpen, zijn verdeeld in de volgende categorieën: Trekking, Road Racing, Cyclo-Cross, Track, MTB, Downhill, Freeride en BMX. Indien u vragen hebt of niet zeker weet of dit PRO-product is ontworpen voor de fiets waar u het voor wilt gebruiken, neem dan contact op met uw lokale PRO-dealer of PRO-distributeur, en/of kijk op onze website www.pro-bikegear.com.

Algemeen:

Deze installatie-instructies gelden voor alle PRO stuurpenen zonder schroefdraad. Lees deze instructies vóór gebruik zorgvuldig door. Voor een veilig gebruik en overeenkomstig het garantiebeleid is een juiste installatie conform deze instructies vereist.

Vorbereidingen:

Volg altijd de instructies van de fabrikant van de voorvork en de balhoofdset. Raadpleeg voor het op maat zagen van de voorvork en het kiezen van een expander (afhankelijk van aluminium of carbon stuurbus) ook de instructies van de fabrikant van de voorvork en de balhoofdset.

Benodigd/aanbevolen gereedschap:

- Inbussleutel
- PRO Momentsleutel, PR 100340 (sterk aanbevolen), anders een inbussleutel

- Montage pasta
- Schuurpapier

NB: Als u niet beschikt over het benodigde gereedschap, of niet weet hoe u het gereedschap kunt gebruiken, vraag dan uw PRO dealer de stuurpen volgens deze instructies te installeren.

Installatie:

- Vet alle schroefdraden vóór montage in.
- Controleer de stuurbus, stuurpen en stuurpenklemmen op scherpe randen. Verwijder deze met schuurpapier.
- Schuif de stuurpen op de stuurbus (zie afbeelding 1). Gebruik de inbussleutel om de topcapboot aan te draaien. Zie de installatie-instructies van de fabrikant van de balhoofdset voor meer informatie over de afstelling van de top cap en bout
- Gebruik de inbussleutel om de twee bouten op de achterste stuurpenklem te monteren (zie afbeelding 2). Gebruik de momentsleutel om de bouten aan te halen met het koppel dat staat aangegeven bij de bouten (zie afbeelding 2).
- Installeer het stuur met behulp van de afneembare voorste stuurpenklem(men) (zie figuur 3). Gebruik de inbussleutel om de vier bouten te monteren (zie afbeelding 4). Gebruik de momentsleutel om de bouten aan te halen met het koppel dat staat aangegeven bij de bouten (zie afbeelding 4).

⚠ Waarschuwingen:

- Als bovenstaande installatie-instructies niet worden opgevolgd, kan dat leiden tot ernstig persoonlijk letsel.
- Vervang de stuurpen en bijbehorende onderdelen altijd als de stuurpen en een val of andere impact is beschadigd (verbogen, gebroken, krassen of haarscheurtjes).
- Vet de klemgebieden niet in, aangezien dit ervoor kan zorgen dat het stuur de de stuurpen tijdens het rijden gaat glijden.
- Gebruik een aluminium pasring bij montage op een stuurbus van 1".
- Haal nooit aan met een hoger of lager koppel dan aanbevolen.

📄 Info:

- Door de stuurpen om te draaien, kunt u een andere stuurhoogte realiseren.
- Neem voor meer informatie contact op met uw dealer of ga naar **www.pro-bikegear.com**

Monteringsanvisningar styrtam [SE]

VIKTIGT

Denna produkt får endast användas för de cykelapplikationer som den utformats för. Att använda denna produkt för andra cykelapplikationer än de som den utformats för är farligt och kan leda till personskador. Sådant missbruk innebär också att produkten inte omfattas av PRO-garantin. PRO-produktemas cykelapplikationer är indelade i följande kategorier: Trekking, Road Racing, Cyclo-Cross, Track, MTB, Downhill, Freeride och BMX. Om du har frågor eller är osäker på om denna PRO-produkts cykelapplikationer överensstämmer med din avsedda användning, ta kontakt med din närmaste PRO-återförsäljare, PRO-distributör och/eller vår webbplats www.pro-bikegear.com.

Allmänt:

Dessa monteringsanvisningar gäller för alla PRO öngängade styrtstammar. Läs dessa anvisningar noggrant innan du monterar. För säker användning och uppfyllande av garantipolicyn, måste monteringen ske i enlighet med dessa anvisningar.

Förberedelser:

Följ alltid anvisningarna som tillverkaren av gaffeln och styrlagret anger för monterng av gaffeln och styrlagret. För att kapta gaffeln rätt längd och val av expander (beror på om det är ett styrrör tillverkat i legering eller carbon) kontrollera också anvisningarna som ges av tillverkaren av gaffeln och styrlagret.

Nödvändiga/rekommenderade verktyg:

- Insexnyckel
- PRO momentnyckel, PR100340 (rekommenderas bestämt), eller insexnyckel
- Fett
- Sandpapper

Obs! Om du inte har tillgång till de nödvändiga verktygen, eller om du inte vet hur de ska användas på rätt sätt, be din PRO-återförsäljare montera styrtstammen enligt dessa anvisningar.

Montering:

- Fetta in alla gängade hål innan monterng.
- Kontrollera att det inte finns vassa kanter på gaffelröret och styrtstamsfästena. Slipa bort dem med en bit sandpapper.
- Skjut styrtstammen över styrröret (se figur 1). Använd insexnyckeln för att montera topcap-bulten. För detaljerad justering av denna topcap och bult, se bruksanvisningen som medföljer styrlagret.
- Använd insexnyckeln för att applicera de två bultarna på det bakre styrtstamsfästet (se figur 2). Använd momentnyckeln för att

dra åt bultarna till det vridmoment som anges nära bultarna (se figur 2).

V. Montera styret med hjälp av det avtagbara främre styrtstamlocket/styrtstamslocken (se figur 3). Använd insexnyckeln för att montera de fyra bultarna (se figur 4). Använd momentnyckeln för att dra åt bultarna till det vridmoment som anges nära bultarna (se figur 4).

⚠ Varningar:

- Om monteringsanvisningarna ovan inte följs, kan det leda till allvarliga personskador.
- Om styrtstammen är skadad efter en vurma eller annat slag (böjda delar, sprickor, skrapmärken eller hårfina brott) måste styrtstammen och alla närliggande delar bytas ut.
- Fetta inte in fastspänningsområdena eftersom det kan leda till att styret eller styrtstammen glider när du cyklar.
- Om du monterar på ett 1" styrrör, måste du använda en aluminiumshim.
- Använd aldrig ett högre eller lägre vridmoment än det som rekommenderas.

📄 Info:

- Genom att tippa styrtstammen, kan man uppnå en alternativ höjddisposition.
- För mer information, ta kontakt med närmaste återförsäljare, eller besök **www.pro-bikegear.com**

Montageanleitung für den Vorbau [DE]

WICHTIG

Dieses Produkt darf nur zu dem Verwendungszweck im Radsport verwendet werden, für den es entwickelt wurde. Eine zweckfremde Verwendung in einem anderen Radsportbereich, für den es nicht vorgesehen ist, ist gefährlich und kann zu Verletzungen führen. Außerdem erlischt bei einer solchen zweckfremden Verwendung die PRO Garantie. Die Anwendungsbereiche der PRO-Produkte sind in die folgenden Kategorien unterteilt: Trekking, Road Racing, Cyclo-Cross, Track, MTB, Downhill, Freeride und BMX. Bei Fragen oder Zweifeln, ob der Verwendungszweck dieses PRO-Produkts für den von Ihnen gewünschten Gebrauch geeignet ist, wenden Sie sich bitte an Ihren PRO-Händler vor Ort, Ihren PRO-Vertreiber und/oder besuchen Sie unsere Website www.pro-bikegear.com.

Allgemeines:

Diese Montageanleitung gilt für jeden PRO gewindelosen Vorbau. Bitte lesen Sie diese Anleitung vor der Montage aufmerksam durch. Der sichere Gebrauch und die Gewährleistung der Garantie setzen die korrekte Montage gemäß dieser Anleitung voraus.

Vorbereitung:

Für die Montage der Gabel und des Steueratzes befolgen Sie bitte unbedingt die Anweisungen des Herstellers. Auch für das Kürzen der Gabel auf die richtige Länge und die Wahl des Expanders (abhängig vom Material des Gabelschafts, Stahl, Alu oder Carbon) befolgen Sie die Anweisungen des Herstellers von Gabel und Steueratz.

Notwendiges/emphohlenes Werkzeug:

- Inbusschlüssel
- PRO Drehmomentschlüssel, (PR100340) strengstens empfohlen
- Fett
- Schmirgelpapier

Hinweis: Sollten Sie nicht über die notwendigen Werkzeuge verfügen oder nicht wissen, wie Sie diese korrekt anwenden sollen, überlassen Sie die Montage des Vorbaus gemäß diesen Anweisungen bitte Ihrem Händler.

Montage:

- Fetten Sie vor der Montage alle Öffnungen mit Gewinde ein.
- Kontrollieren Sie den Gabelschaft und die Vorbauklemmen auf scharfe Ränder hin. Glätten Sie diese mit Schmirgelpapier.
- Schieben Sie den Vorbau über den Gabelschaft (siehe Abbildung 1). Befestigen Sie die GapCap-Schraube mit einem Inbusschlüssel. Die präzise Einstellung von GapCap und Schraube entnehmen Sie bitte der Gebrauchsanweisung des Steueratz-Herstellers.
- Drehen Sie die beiden Schrauben mit Hilfe eines Inbusschlüssels an der hinteren Vorbauklemme an(siehe Abbildung 2). Ziehen Sie die Schrauben mit einem Drehmomentschlüssel bis zu dem bei den Schrauben angegebenen Drehmoment an (siehe Abbildung 2).
- Bringen Sie den Lenker an, indem Sie die vordere(n) Vorbaukappe(n) entfernen (siehe Abbildung 3). Zum Drehen der vier Schrauben verwenden Sie einen Inbusschlüssel (siehe Abbildung 4). Ziehen Sie die Schrauben mit einem Drehmoment-schlüssel bis zu dem bei den Schrauben angegebenen Drehmoment an (siehe Abbildung 4).

⚠ Warnung:

- Die Nichtbeachtung der oben genannten Montageanweisungen kann schwere Verletzungen zur Folge haben.
- Ist der Vorbau nach einem Sturz oder einer anderen Belastung beschädigt (verbogen, gerissen, verkratzt oder Haarrisse),

unbedingt den Vorbau mit allen dazugehörigen Teilen austauschen.

- Die Klemmbereiche nicht schmieren, da sonst der Lenker oder der Vorbau während der Fahrt verrutschen können.
- Bei der Installation auf einem 1"-Gabelschaft immer eine Aluminium-Unterlegscheibe verwenden.
- Niemals ein höheres oder niedrigeres Drehmoment als empfohlen verwenden.

📄 Info:

- Wenn Sie den Vorbau umdrehen, lässt sich eine andere Höhe einstellen.
- Weitere Informationen erhalten Sie bei Ihrem Händler oder unter **www.pro-bikegear.com**

Инструкции по установке выноса руля [RU]

ВАЖНО:
Данное изделие следует использовать исключительно в целях, для которых оно предназначено. Использование данного изделия в не обозначенных для него целях опасно и может привести к травме. Кроме того, нецелесоу использовать изделия приведет к отмене на него гарантии изготовителя (PRO). Области применения товаров производства компании PRO делются на следующие категории: Треккинг, гоноки по шоссе, велосрок, велотрек, горный велосипедизм, скоростной велоспуск, фрирайд и велотриал. Если у Вас возникли вопросы или сомнения в связи с тем, приедно ли это изделие PRO для использования в Ваших целях, обратитесь к местному дилеру или в представительство фирмы PRO илии заявите на наш веб-сайт: www.pro-bikegear.com.

Общие сведения:

Данные инструкции по установке применимы ко всем безрезьбовым выносам руля PRO. Перед установкой просьба внимательно прочитать эти инструкции. Необходимо выполнить правильную установку в соответствии с настоящими инструкциями для того, чтобы дальнейшее использование изделия было безопасным и соответствовало гарантийному обязательству.

Подготовка:
При монтаже вилки и рулевой колонки, всегда соблюдайте заводские инструкции по их установке. Чтобы обрезать вилку до нужной длины и в соответствии с выбранным количеством протастовых колец(зависит от трубы вилки, изготовленной из алюминиевого сплава или углеродистка), необходимо также свериться с заводскими инструкциями к вилке и рулевой колонке.

Необходимые / рекомендуемые инструменты:

- Торцовый ключ
 - Динамометрический ключ PRO PR 100340 (настоятельно рекомендуется) или другой торцовый ключ
 - Смазка
 - Наждачная бумага
- Примечание: Если у Вас в наличии нет необходимых инструментов, или Вы не знаете, как правильно их использовать, пожалуйста, попросите Вашего местного дилера PRO установить вынос руля в соответствии с данными инструкциями.

Установка:

- Перед сборкой смажьте все резьбовые отверстия.
- Проверьте трубу вилки и зажимы выноса руля на наличие острых краев. Зачистите их с помощью кусочка наждачной бумаги.
- Оденьте вынос руля на трубу вилки(см. иллюстрацию 1). Используйте торцовый ключ для установки болта крышки выноса. Подробное описание регулировки крышки выноса и болта можно найти в заводских инструкциях по эксплуатации рулевых колонок.
- Используйте торцовый ключ для установки двух болтов на заднем зажиме выноса руля (см. иллюстрацию 2). Используйте динамометрический ключ, чтобы затянуть болты до усилия, указанного рядом с этими болтами (см. иллюстрацию 2).
- Установите руль при помощи передней крышки выноса руля (см. иллюстрацию 3). Используйте торцовый ключ, чтобы установить четыре болта (см. иллюстрацию 4). Используйте динамометрический ключ, чтобы затянуть болты до момента, указанного рядом с этими болтами (см. иллюстрацию 4).

- Предостережения:**
 - Возможно получение серьезных травм в случае несоблюдения вышеописанных правил установки.
 - Если вынос руля был поврежден (искривления, трещины, царапины или микротрещины) в результате аварии или какого-либо другого воздействия, всегда заменяйте вынос руля и все сочлененные с ним детали.
 - Не смазывайте места жажимов, так как это может стать причиной проскальзывания руля или выноса руля во время езды.

- При установке на двоймовую трубу вилки, необходимо использовать алюминиевую прокладку.
- Никогда не применяйте усилие выше или ниже рекомендуемого.

📄 Информация:

- Приподнимая вынос руля протастовыми кольцами, можно установить его на нужную высоту.
- Для получения подробной информации просьба обращаться к локальному дилеру или посетить сайт **www.pro-bikegear.com**

ステム取付説明書【JP】

重要
本製品は、本来の設計目的に対応したサイクリング・アプリケーションにおいてのみご使用ください。本製品を、本来の設計目的以外のサイクリング・アプリケーションに使用しますと、危険な上、損傷の原因となる場合があります。そのような使用上の誤りに対しては、いかなる場合でも、製品に対するPRO(プロ)保証は適用されません。PRO製品のサイクリング・アプリケーションは、以下の分野に分類されています。ドレッキング、ロード・レーシング、サイクロ・クロス、トラック、MTB、ダウンヒル、フリーライド、BMX。お問い合わせや、本PRO製品のサイクリング・アプリケーションとお客さまが意図する使用目的との適合性についてご不明な点がございましたら、現地のPRO販売店、PRO代理店および/または当社ウェブサイトwww.pro-bikegear.comへご連絡ください。

一般事項:
この取付説明書は、スレッドレス（ヘッド）タイプの上すべてのPROステムに適用されます。取り付ける前に、この取付説明書をよくお読みください。安全にご使用いただける製品保証の対象となるためには、この説明書に従って適切に取り付けていただくことが必要です。

準備:
フォークとヘッドセットを取り付ける際には、必ずフォークならびにヘッドセットのメーカーの説明書の指示に従ってください

い、フォークを適切な長さにて切断する際や、どのイクスパンダー（うす）を選ぶか（ステアリングパイプがアロイかカーボンかによって異なります）についても、フォークならびにヘッドセットのメーカーの説明書をご覧ください。

必要な（推奨される）ツール:

- アレンキー
- トルクレンチPR100340、または別のアレンキー
- グリース
- サンドペーパー

注：必要なツールをそろえられない場合、あるいは正しい使用方法をご不明な場合は、この説明書に従ったステムの取り付けを最寄りのPRO販売店にご依頼ください。

取り付け:

- 組み立てる前に、ねじ山のあるすべての穴にグリースを塗ってください。
- フォークステアリングパイプとステムクランプの先端に突った部分があるかどうか調べます。あればサンドペーパーを使って削り落とします。
- ステムをステアリングパイプにスライドさせます（図を参照）。アレンキーを使って、トップキャップボルトを取り付けます。このトップキャップとボルトの調節については、ヘッドセットのメーカーの整備説明書をご覧ください。
- アレンキーを使って、ボルト2本を後部ステムクランプに取り付けます（図2を参照）。トルクレンチを使って、ボルトに隣接して表示されているトルク値にボルトを締め付けます（図2を参照）。
- 着脱式の前部ステムキャップを使って、ハンドルバーを取り付けます（図3を参照）。アレンキーを使って、ボルト4本を取り付けます（図4を参照）。トルクレンチを使って、ボルトに隣接して表示されているトルク値にボルトを締め付けます（図4を参照）。

⚠ 警告:

- 上記の指示に従わない場合、重大な負傷事故につながる可能性があります。
- 衝突後やその他の衝撃を受けた後にステムが損傷（歪み、亀裂、極き傷、細い破断）した場合は、必ずステムおよび隣接する全部品を交換してください。
- クランプ部にグリースを塗らないでください。走行中にハンドルバーまたはステムがずれる原因となります。
- レンチのステアリングパイプに取り付ける場合は、アルミのシムを使用する必要があります。
- 推奨値より高いまたは低いトルクで締め付けしないでください。

📄 その他の情報:

- ステムを選ぎにして、高さを変えることができます。
- 詳細については最寄りの販売店にお問い合わせください。

www.pro-bikegear.com