

1

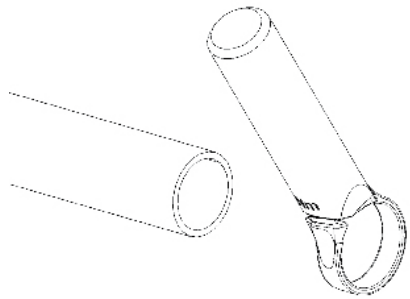

2

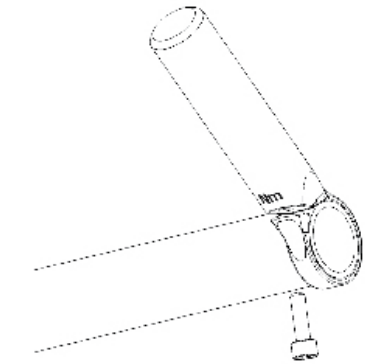

PRO

POWERS YOUR PERFORMANCE

www.pro-bikegear.com

Bar-end Installation Instructions [UK]

IMPORTANT

This product must be used only in the cycling applications for which it was designed. Using this product in cycling applications other than those for which it was designed is dangerous and could result in injury. Any such misuse will also mean that the product will not be covered by the PRO Warranty. The cycling applications of PRO products are divided into the following categories: Trekking, Road Racing, Cyclo-Cross, Track, MTB, Downhill, Freeride and BMX. If you have any questions, or you are unsure about whether the cycling applications of this PRO product comply with your intended use, please contact your local PRO dealer, PRO distributor and/or our website www.pro-bikegear.com.

General:

These installation instructions apply to all PRO Bar-ends. Please read these instructions thoroughly before installation. For safe use and compliance with warranty policy, proper installation in accordance with these instructions is required.

Preparations:

Always follow the handlebar manufacturer's instructions for installing the handlebar.

Tools required / recommended:

- Allen wrench
- PRO Torque wrench, PR100346 (strongly recommended), or else Allen wrench
- Grease
- Sandpaper

Note: If you don't have the required tools available, or you don't know how to use them properly, please ask your local PRO dealer to install the bar-ends according to these instructions.

Installation:

- I. Grease all threaded holes before assembly.
- II. Check handlebar ends and bar-ends for sharp edges. Remove them with the sandpaper.
- III. Slide the bar-ends over the handlebar (see figure 1) Use the Allen wrench to apply the bolts (see figure 2). Use the torque wrench to tighten the bolts up to the torque that is indicated near the bolts (see figure 2).

⚠ Warnings:

- If above mentioned installation guidelines are not followed, serious injuries could occur.
- If after a crash or other impact the bar-ends, handlebar or stem is damaged (bends, cracks, scrapes or hairline fractures) always replace the bar-ends and all adjoining parts.
- Do not grease the clamping area's as this may cause the bar-ends to slip while riding.
- Never apply a higher torque than recommended.

📄 Info:

For more information, please contact your local dealer, or look at www.pro-bikegear.com

Instrucciones de instalación de tapones del manillar [ES]

IMPORTANTE

Este producto debe ser utilizado exclusivamente en las modalidades ciclistas para las que fue diseñado. La utilización de este producto en modalidades ciclistas diferentes a aquellas para las que fue diseñado resulta peligroso y podría ocasionar lesiones. Todo mal uso supondrá también la pérdida de cobertura de la garantía PRO en el producto. Las modalidades ciclistas de los productos PRO están divididas en las siguientes categorías: trekking, carreras, ciclo-cross, pista, MTB, downhill, freeride y BMX. Si tuviera cualquier duda o

desconociera si el uso de este producto PRO es apropiado para la modalidad a la que desea destinarlo, consulte a su comercial PRO local, distribuidor PRO o visite nuestra página Web en www.pro-bikegear.com.

General:

Estas instrucciones de instalación son aplicables a todos los tapones del manillar PRO. Sirvase leer atentamente estas instrucciones antes de iniciar la instalación. Para garantizar un uso seguro y el cumplimiento de la política de garantía, es necesario llevar a cabo la instalación en conformidad con estas instrucciones.

Preparación:

Acate siempre las instrucciones de instalación del fabricante del manillar.

Herramientas necesarias / recomendadas:

- Llave Allen
- Llave dinamométrica PRO, PR100346 (firmemente recomendada), o bien una llave Allen
- Grasa
- Papel de lija

Nota: si no dispone de las herramientas necesarias, o desconoce su uso correcto, solicite a su distribuidor local de PRO la instalación de los tapones del manillar conforme a estas instrucciones.

Instalación:

- I. Aplique grasa a todos los orificios roscados antes de iniciar el montaje.
- II. Revise los extremos del manillar y los tapones del mismo en busca de aristas afiladas. Elimínelas con ayuda del papel de lija.
- III. Deslice los tapones del manillar sobre el manillar (véase la figura 1). Utilice la llave Allen para aplicar los pernos (véase la figura 2). Utilice la llave dinamométrica para apretar los pernos hasta alcanzar el par de apriete indicado junto a los mismos (véase la figura 2).

⚠ Advertencias:

- El no cumplimiento de las pautas de instalación aquí detalladas podría ocasionar lesiones graves.
- Si, tras una caída u otro tipo de impacto, los tapones del manillar, el propio manillar o la potencia resultaran dañados (doblecres, grietas, arañazos o fracturas finas) sustituya siempre los tapones del manillar y todas las piezas adyacentes.
- No aplique grasa en el área de fijación y apriete, ya que esto puede provocar el deslizamiento de los tapones del manillar durante el uso de la bicicleta.
- Nunca aplique un par de apriete superior o inferior al recomendado.

📄 Información:

Para obtener más información, sirvase entrar en contacto con su distribuidor local, o visite www.pro-bikegear.com

Instruções de instalação de extremidades de guiador [PT]

IMPORTANTE

Este produto deve ser utilizado exclusivamente nas aplicações de ciclismo para as quais foi concebido. A sua utilização em aplicações que não aquelas para as quais foi concebido é perigosa e poderá provocar lesões. Qualquer utilização incorreta significa, igualmente, que o produto deixará de estar coberto pela Garantia PRO. As aplicações de ciclismo dos produtos PRO dividem-se nas seguintes categorias: Trekking, Estrada, Cyclo-Cross, Pista, BTT, Downhill, Freeride e BMX. Em caso de dúvida, ou se não tem a certeza de que as aplicações de ciclismo para este produto PRO estão de acordo com a utilização que lhes pretende dar, contacte o seu fornecedor local PRO, o distribuidor PRO e/ou visite o nosso Web site em www.pro-bikegear.com.

Generalidades:

Estas instruções de instalação aplicam-se a todas as

extremidades de guiador PRO. Leia cuidadosamente as instruções antes de efectuar a instalação. Para se assegurar do uso seguro e da conformidade com a política de garantia, é necessário que a instalação seja feita de acordo com estas instruções.

Preparações:

Siga sempre as instruções do fabricante para instalar o guiador.

Ferramentas necessárias / aconselhadas:

- Chave hexagonal
- Chave dinamométrica PRO, PR 100346 (fortemente recomendado), ou então uma chave hexagonal
- Massa lubrificante
- Lixa

Nota: Se não tiver as ferramentas necessárias ou se não souber utilizá-las correctamente, peça ao seu agente local PRO para instalar as extremidades de guiador de acordo com estas instruções.

Instalação:

- I. Lubrifique todos os orifícios roscados antes da montagem.
- II. Verifique o guiador e extremidades de guiador quanto a arestas afiadas. Remova-as com a lixa.
- III. Faça deslizar as extremidades sobre o guiador (ver figura 1). Use a chave Allen para fixar os parafusos (ver figura 2). Use a chave dinamométrica para apertar os parafusos ao binário indicado junto aos mesmos (ver figura 2).

⚠ Avisos:

- Caso as directrizes de instalação não sejam seguidas, poderão ocorrer sérias lesões.
- Se, após um acidente ou outro impacto, as extremidades, guiador ou avanço ficarem danificados, (entortados, rachados, riscados ou com pequenas fendas), deve substituir sempre as extremidades e todas as peças adjacentes.
- Nunca lubrifique as áreas de aperto, porque poderá levar a que as extremidades de guiador deslizem durante a circulação.
- Nunca aplique um binário superior ao recomendado.

📄 Informação:

Para mais informações, contacte o seu agente local ou vá a www.pro-bikegear.com

Instructions de montage des embouts [FR]

IMPORTANT

Ce produit doit être utilisé exclusivement pour les utilisations cyclistes pour lesquelles il a été conçu. L'utilisation de ce produit pour des utilisations cyclistes autres que celles pour lesquelles il a été conçu est dangereuse et peut entraîner des blessures. Tout usage impropre tel qu'indiqué ci-dessus annulera également la garantie PRO. Les utilisations cyclistes des produits PRO sont divisées dans les catégories suivantes : Trekking, Course sur Route, Cyclo-Cross, Piste, VTT, Downhill, Freeride et BMX. Si vous avez des questions ou si vous n'êtes pas sûr que les utilisations cyclistes de ce produit PRO sont conformes à l'usage que vous avez l'intention d'en faire, veuillez contacter votre agent local PRO, votre distributeur PRO et/ou notre site Internet www.pro-bikegear.com.

Généralités :

Ces instructions concernent tous les embouts PRO. Veuillez lire attentivement ces instructions avant l'installation. Pour une utilisation en toute sécurité et en conformité avec la garantie, une installation appropriée est nécessaire.

Préparation :

Veillez toujours respecter les instructions du fabricant du cintre pour son installation.

Outils nécessaires/recommandés :

- Clé hexagonale
- Clé dynamométrique PRO, démonte-boîtier PR100340 (fortement recommandé) ou clé hexagonale.
- Lubrifiant
- Papier abrasif

Remarque : Si vous ne disposez pas de tous les outils requis, ou si vous ne savez pas les utiliser correctement, veuillez demander à votre revendeur PRO d'installer les embouts conformément aux présentes instructions.

Installation :

- I. Lubrifiez tous les orifices filetés avant le montage.
- II. Vérifiez que les extrémités du guidon et les embouts n'ont pas de bords saillants. Éliminez-les à l'aide de papier abrasif.
- III. Glissez les embouts sur le guidon (Cf. figure 1). À l'aide de la clé hexagonale, serrez les boulons (Cf. figure 2). À l'aide de la clé dynamométrique, serrez les boulons au couple indiqué à proximité de ces derniers (Cf. figure 2).

⚠ Avertissements :

- Vous pouvez vous blesser gravement si vous ne respectez pas les instructions mentionnées ci-dessus.
- Si les embouts, le cintre ou la potence sont en dommages (torsion, fêlure, éraflure ou craquelure) lors d'une chute ou d'un choc, il convient toujours de remplacer les embouts de cintre et les pièces attenantes.
- Ne lubrifiez pas la zone de serrage, car les embouts peuvent glisser en pédalant.
- Ne serrez jamais au-delà ou en dessous du couple recommandé.

📄 Info :

Pour plus d'information, veuillez contacter votre revendeur ou consultez notre site www.pro-bikegear.com

Bar-end – Istruzioni per l'installazione [IT]

IMPORTANTE

Il presente prodotto deve essere utilizzato esclusivamente nelle applicazioni ciclistiche per le quali è stato progettato. L'utilizzo del prodotto in applicazioni ciclistiche diverse da quelle per cui è stato progettato è pericoloso e potrebbe provocare lesioni. In caso di utilizzo scorretto, inoltre, il prodotto non sarà più coperto dalla Garanzia PRO. Le applicazioni ciclistiche dei prodotti PRO sono suddivise nelle seguenti categorie: Trekking, Road Racing, Cyclo-Cross, Track, MTB, Downhill, Freeride and BMX. In caso di domande o dubbi circa la conformità dell'applicazione ciclistica del presente prodotto PRO con l'utilizzo che se ne intende fare, si prega di contattare il proprio rivenditore locale PRO, il proprio distributore PRO e/o di consultare il nostro sito internet www.pro-bikegear.com.

Generali:

Queste istruzioni di installazione si applicano a tutti i bar-end PRO. Leggere attentamente le istruzioni prima dell'installazione. Per un uso sicuro e per conformità con la garanzia, è necessaria una corretta installazione secondo queste istruzioni.

Preparazione:

Per installare il manubrio, seguire sempre le istruzioni del produttore del manubrio.

Attrezzi necessari / raccomandati:

- Chiave a brugola
- Chiave dinamometrica PRO, PR100346 (fortemente raccomandata), o altra chiave a brugola
- Grasso
- Carta abrasiva

Nota: Se non si dispone degli attrezzi necessari, oppure non si è in grado di usarli in maniera appropriata, chiedere al proprio rivenditore locale PRO di installare i bar-end seguendo queste istruzioni.

Installazione:

- Ingrassare tutti i fori filettati prima dell'assemblaggio.
- Verificare se ci sono bordi taglienti sulle estremità del manubrio e sui bar-end. Eventualmente eliminarli con la carta abrasiva.
- Far scorrere i bar-end sul manubrio (vedere figura 1). Applicare le viti di bloccaggio usando la chiave a brugola (vedere figura 2). Usando la chiave dinamometrica stringere le viti di fissaggio alla coppia indicata accanto alle viti di bloccaggio (vedere figura 2).

⚠ Avvertenze:

- Non seguire le suddette istruzioni di installazione può essere causa di gravi incidenti.
- Se dopo un incidente o altro impatto i bar-end, il manubrio o l'attacco manubrio sono danneggiati (piegature, incrinature, scorticature o sottili fratture) è necessario sostituire sempre i bar-end e tutte le parti contigue.
- Non ingrassare la zona di bloccaggio, perché questo può far scivolare i bar-end durante l'utilizzo.
- Non applicare mai una coppia più alta di quella raccomandata.

📄 Info:

Per ulteriori informazioni, contattare il proprio rivenditore locale o consultare **www.pro-bikegear.com**

Installatie-instructies bar end [NL]

BELANGRIJK

Dit product mag uitsluitend worden gebruikt voor het type fiets waarvoor het is ontworpen. Indien het wordt gebruikt voor een ander type fiets kan dit leiden tot gevaarlijke situaties en persoonlijk letsel. In geval van verkeerd gebruik wordt bovendien geen garantie (PRO) op het product verleend. De fietstypes waar de PRO-producten voor zijn ontworpen, zijn verdeeld in de volgende categorieën: Trekking, Road Racing, Cyclo-Cross, Track, MTB, Downhill, Freeride en BMX. Indien u vragen hebt of niet zeker weet of dit PRO-product is ontworpen voor de fiets waar u het voor wilt gebruiken, neem dan contact op met uw lokale PRO-dealer of PRO-distributeur, en/of kijk op onze website www.pro-bikegear.com.

Algemeen:

Deze installatie-instructies gelden voor alle PRO bar ends. Lees deze instructies vóór gebruik zorgvuldig door. Voor een veilig gebruik en overeenkomstig het garantiebeleid is een juiste installatie conform deze instructies vereist.

Vorbereidingen:

Volg tijdens de installatie altijd de instructies van de fabrikant van het stuur.

Benodigd/aanbevolen gereedschap:

- Inbussleutel
- PRO Momentsleutel, PR 100340 (sterk aanbevelen), anders een inbussleutel
- Montage pasta
- Schuurpapier

NB: Als u niet beschikt over het benodigde gereedschap, of niet weet hoe u het gereedschap kunt gebruiken, vraag dan uw PRO dealer de bar ends volgens deze instructies te installeren.

Installatie:

- Vet alle schroefdraden vóór montage in.
- Controleer de stuuruiteinden en bar ends op scherpe randen. Verwijder deze met schuurpapier.
- Schuif de bar ends op het stuur (zie afbeelding 1). Gebruik de inbussleutel om de bouten vast te draaien. Gebruik de momentsleutel om de bouten aan te halen met het koppel dat staat aangegeven bij de bouten (zie afbeelding 2).

⚠ Waarschuwingen:

- Als bovenstaande installatie-instructies niet worden opgevolgd, kan dat leiden tot ernstig persoonlijk letsel.
- Vervang de bar ends en bijbehorende onderdelen altijd als

de bar ends, het stuur of de stuurpen na een val of andere impact is beschadigd (verbogen, gebroken, krassen of haarscheurtjes).

- Vet de klemgebieden niet in, aangezien dit ervoor kan zorgen dat de bar ends tijdens het rijden gaan glijden.
- Haal nooit aan met een hoger of lager koppel dan aanbevolen.

📄 Info:

Neem voor meer informatie contact op met uw dealer of ga naar **www.pro-bikegear.com**

Monteringsanvisningar barends [SE]

VIKTIGT

Denna produkt får endast användas för de cykelapplikationer som den utformats för. Att använda denna produkt för andra cykelapplikationer än de som den utformats för är farligt och kan leda till personskador. Sådant missbruk innebär också att produkten inte omfattas av PRO-garantin. PRO-produkternas cykelapplikationer är indelade i följande kategorier: Trekking, Road Racing, Cyclo-Cross, Track, MTB, Downhill, Freeride och BMX. Om du har frågor eller är osäker på om denna PRO-produkts cykelapplikationer överensstämmer med din avsedda användning, tag kontakt med din närmaste PRO-återförsäljare, PRO-distributör och/eller vår webbplats www.pro-bikegear.com.

Allmänt:

Dessa monteringsanvisningar gäller för alla PRO barends. Läs dessa anvisningar noggrant innan du monterar. För säker användning och uppfyllande av garantipolicyn, måste monteringen ske i enlighet med dessa anvisningar.

Förberedelser:

Följ alltid anvisningarna som tillverkaren av styret anger för montering av styret.

Nödvändiga/rekommenderade verktyg:

- Insexnyckel
- PRO momentnyckel, PR100340 (rekommenderas bestämt), eller insexnyckel
- Fett
- Sandpapper

Obs! Om du inte har tillgång till de nödvändiga verktygen, eller om du inte vet hur de ska användas på rätt sätt, be din PRO-återförsäljare montera dessa barends enligt anvisningarna.

Montering:

- Fetta in alla gängade hål innan montering.
- Kontrollera att styrets ändar och barends inte har vassa kanter. Slipa bort dem med sandpapperet.
- Skjut barends över styret (se figur 1). Använd insexnyckeln för att skruva fast bultarna (se figur 2). Använd momentnyckeln för att dra åt bultarna till det vridmoment som anges nära bultarna (se figur 2).

⚠ Varningar:

- Om monteringsanvisningarna ovan inte följs, kan det leda till allvariga personskador.
- Om barends, styret eller styrstammen är skadad efter en vurma eller annat slag (böjda delar, sprickor, skrapmärken eller hårfina brott) måste barends och alla närliggande delar bytas ut.
- Fetta inte in fastspänningsområdena eftersom det kan leda till att styrets barends glider när du cyklar.
- Använd aldrig ett högre eller lägre vridmoment än det som rekommenderas.

📄 Info:

För mer information, ta kontakt med närmaste återförsäljare, eller besök **www.pro-bikegear.com**

Montageanleitung für Barends [DE]

WICHTIG

Dieses Produkt darf nur zu dem Verwendungszweck im Radsport verwendet werden, für den es entwickelt wurde. Eine zweckfremde Verwendung in einem anderen Radsportbereich, für den es nicht vorgesehen ist, ist gefährlich und kann zu Verletzungen führen. Außerdem erlischt bei einer solchen zweckfremden Verwendung die PRO Garantie. Die Anwendungsbereiche der PRO-Produkte sind in die folgenden Kategorien unterteilt: Trekking, Road Racing, Cyclo-Cross, Track, MTB, Downhill, Freeride und BMX. Bei Fragen oder Zweifeln, ob der Verwendungszweck dieses PRO-Produkts für den von Ihnen gewünschten Gebrauch geeignet ist, wenden Sie sich bitte an Ihren PRO-Händler vor Ort, Ihren PRO-Vertreiber und/oder besuchen Sie unsere Website www.pro-bikegear.com.

Allgemeines:

Diese Montageanleitung gilt für alle PRO Barends. Bitte lesen Sie diese Anleitung vor der Montage aufmerksam durch. Der sichere Gebrauch und die Gewährleistung der Garantie setzen die korrekte Montage gemäß dieser Anleitung voraus.

Vorbereitung:

Befolgen Sie für die Montage des Lenkers unbedingt die Anweisungen des Lenker-Herstellers.

Notwendiges/empfohlenes Werkzeug:

- Inbusschlüssel
- PRO Drehmomentschlüssel, (PR100340) strengstens empfohlen!!
- Fett
- Schmirgelpapier

Hinweis: Sollten Sie nicht über die notwendigen Werkzeuge verfügen oder nicht wissen, wie Sie sie korrekt anwenden sollen, überlassen Sie die Montage der Barends gemäß diesen Anweisungen bitte Ihrem Händler.

Montage:

- Fetten Sie vor der Montage alle Öffnungen mit Gewinde ein (Klemmbereiche nicht schmieren).
- Kontrollieren Sie die Lenkerenden und die Barends auf scharfe Ränder und Kanten. Glätten Sie diese mit Schmirgelpapier.
- Schieben Sie die Barends über den Lenker (siehe Abbildung 1). Drehen Sie die Schrauben leicht an und richten Sie diese aus.
- Ziehen Sie die Schrauben mit einem Drehmomentschlüssel bis zu dem bei den Schrauben angegebenen Drehmoment an (siehe Abbildung 2).

⚠ Warnung:

- Die Nichtbeachtung der oben genannten Montageanweisungen kann schwere Verletzungen zur Folge haben.
- Sind nach einem Sturz oder einer anderen Belastung die Barends, der Lenker oder der Vorbau beschädigt (verbogen, gerissen, verkratzt oder Haarrisse), unbedingt die Barends mit allen dazugehörigen Teilen austauschen.
- Die Klemmbereiche nicht schmieren, da sonst die Barends während der Fahrt verrutschen können.
- Niemals ein höheres oder niedrigeres Drehmoment als empfohlen verwenden.

📄 Info:

Weitere Informationen erhalten Sie bei Ihrem Händler oder unter **www.pro-bikegear.com**

Инструкции по установке рогов руля [RU]

ВАЖНО:

Данное изделие следует использовать исключительно в целях, для которых оно предназначено. Использование данного изделия в не обозначенных для него целях опасно и может привести к травме. Кроме того, нецелевое использование изделия приведет к отмене на него гарантии изготовителя (PRO). Области применения товаров производства компании PRO делятся на следующие категории: Треккинге, гонки по шоссе, велокросс, велотрек, горный велосипедизм, скоростной велоспуск, фрирайд и велотриал. Если у Вас возникли вопросы или сомнения в связи с тем, приводно ли это изделие PRO для использования в Ваших целях, обратитесь к местному дилеру или в представительство фирмы PRO или взгляните на наш веб-сайт: www.pro-bikegear.com.

Общие сведения:

Данные инструкции по установке применимы ко всем рогам руля PRO. Перед установкой просьба внимательно прочитать эти инструкции. Необходимо выполнить правильную установку в соответствии с настоящими инструкциями для того, чтобы дальнейшее использование изделия было безопасным и соответствовало гарантийному обязательству.

Подготовка:

Всегда следуйте заводским инструкциям по установке данного руля.

Необходимые / рекомендуемые инструменты:

- Торцовый ключ
- Динамометрический ключ PRO PR 100340 (настоятельно рекомендуется) или другой торцовый ключ
- Смазка
- Наждачная бумага

Примечание: Если у Вас в наличии нет необходимых инструментов, или Вы не знаете, как правильно их использовать, пожалуйста, попросите Вашего локального дилера PRO установить рога руля в соответствии с данными инструкциями.

Установка:

- Перед сборкой смажьте все резьбовые отверстия.
- Проверьте концы руля и рогов на наличие острых краев. Зачистите их наждачной бумагой.
- Оденьте рога на руль (см. иллюстрацию 1). Используйте торцовый ключ, чтобы установить болты (см. иллюстрацию 2). Используйте динамометрический ключ, чтобы затянуть болты до усилия, указанного рядом с этими болтами (см. иллюстрацию 2).

⚠ Предостережения:

- Возможно получение серьезных травм в случае несоблюдения вышеописанных правил установки.
- Если руль, рога или вынос руля были повреждены (искривления, трещины, царапины или микротрещины) в результате аварии или какого-либо другого воздействия, всегда заменяйте рога руля и все сочлененные с ними детали.
- Не смазывайте места зажимов, так как это может стать причиной проскальзывания рогов руля во время езды.
- Никогда не прилагайте усилия выше или ниже рекомендуемого.

📄 Информация:

Для получения подробной информации просьба обращаться к локальному дилеру или посетить сайт **www.pro-bikegear.com**

バーエンド取付説明書 [JP]

重要

本製品は、本来の設計目的に対応したサイクリング・アプリケーションにおいてのみご使用ください。本製品を、本来の設計目的以外のサイクリング・アプリケーションに使用しますと、危険な上、損傷の原因となる場合があります。そのような使用上の誤りに対しては、いかなる場合でも、製品に対するPRO(プロ)保証は適用されません。PRO製品のサイクリング・アプリケーションは、以下の分野に分類されています。トレッキング、ロード・レーシング、サイクロ・クロス、トラック、MTB、ダウンヒル、フリーライド、BMX。お問い合わせや、本PRO製品のサイクリング・アプリケーションとお客さまが意図する使用目的との適合性についてご不明な点がございましたら、現地のPRO販売店、PRO代理店および/または当社ウェブサイトwww.pro-bikegear.comへご連絡ください。

一般事項：

この取付説明書はすべてのPROバーエンドに適用されます。取り付ける前に、この取付説明書をよくお読みください。安全にご使用いただき製品保証の対象となるためには、この説明書に従って適切に取り付けていただくことが必要です。

準備：

ハンドルバーを取り付ける際には、必ずハンドルバーのメーカーの説明書の指示に従ってください。

必要な(推奨される) ツール：

- アレンキー
- トルクレンチ PR100340、または別のアレンキー
- グリース
- サンドペーパー

注:

注：必要なツールをそろえられない場合、あるいは正しい使用方法をご存じでない場合は、この説明書に従ったバーエンドの取り付けを最寄りのPRO販売店にご依頼ください。

取り付け：

- 組み立てる前に、ねじ山のあるすべての穴にグリースを塗ってください。
- ハンドルバーエンドとバーエンドの先端に尖った部分がないかどうか調べます。あればサンドペーパーを使って削り落とします。
- バーエンドをハンドルバーにスライドさせます(図1を参照)。アレンキーを使って、ボルトを取り付けます (図2を参照)。トルクレンチを使って、ボルトに隣接して表示されているトルク値にボルトを締め付けます (図2を参照)。

⚠ 警告：

- 上記の指示に従わない場合、重大な負傷事故につながる可能性があります。
- 衝突後やその他の衝撃を受けた後にバーエンド、ハンドルバー、またはステムが損傷(歪み、亀裂、掻き傷、細い破断)した場合は、必ずバーエンドおよび隣接する全部品を交換してください。
- クランプ部にグリースを塗らないでください。走行中にバーエンドがすべる原因となることがあります。
- 推奨値より高いまたは低いトルクで締め付けしないでください。

📄 その他の情報：

詳細については最寄りの販売店にお問い合わせください。**www.pro-bikegear.com**